

TW100

STOPFWOLF *MANUAL MINCER*



Schneidsystem Unger B82

Lochscheibe 3 mm, 1 Messer, breiter Einlegering

Cutting system Unger B82

Perforated plate 3 mm, 1 knife, wide insert ring

Maschinenabmessungen (B x T x H)

External dimensions [w x d x h]

545 x 895 x 576 mm

TECHNISCHE DATEN *TECHNICAL DATA*

Technische Änderungen vorbehalten. Maße können abweichen.
Specifications subject to change without notices. Dimensions may vary.

Schneidsystem	Cutting system	B98
Lochscheiben-Ø	Perforated plate-Ø	98 mm
Schüsselvolumen gesamt	Total bowl volume	45 Ltr.
Förderleistung [bei 3mm Lochscheibe*]	Output [with perforated plate 3mm*]	~950 kg/h
Motorleistung / IP55	Motor drive / IP55	2,9 kW
Gewicht netto	Net weight	~110 kg

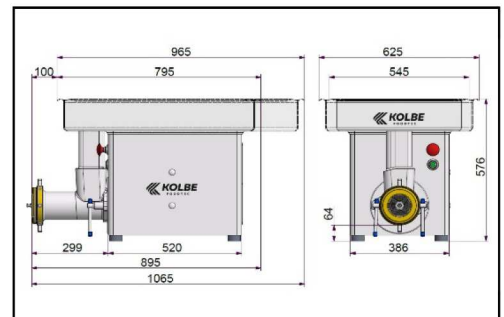

* Bei 3 mm Endlochscheibe, Verarbeitung von kleinen Frischfleischstücken 0/-1°C ohne Zusätze

* With 3 mm final hole plate, processing of small beef or pork pieces 0/-1°C without ingredients

Paul KOLBE GmbH
- FOODTEC -
Gewerbestraße 5
89275 Elchingen

Tel.: +49 (0) 7308 9610-0
Mail: Info@kolbe-foodtec.com

www.kolbe-foodtec.com

 **KOLBE**
FOODTEC