

# SW98H

## STOPFWOLF *MANUAL MINCER*



### Schneidsystem Unger B98

Vorschneider, Lochscheibe 3 mm,  
1 Messer, breiter Einlegering

### Cutting system Unger B98

Precutter, perforated plate 3 mm,  
1 knife, wide insert ring

### Maschinenabmessungen (B x T x H)

External dimensions [w x d x h]

625 x 965 x 1317 mm

## TECHNISCHE DATEN *TECHNICAL DATA*

Technische Änderungen vorbehalten. Maße können abweichen.  
Specifications subject to change without notices. Dimensions may vary.

|  |  |                  |
|--|--|------------------|
| Schneidsystem                            | Cutting system                         | <b>E32</b>       |
| Lochscheiben-Ø                           | Perforated plate-Ø                     | <b>98</b> mm     |
| Schüsselvolumen gesamt                   | Total bowl volume                      | <b>45</b> Ltr.   |
| Förderleistung<br>(bei 3mm Lochscheibe*) | Output<br>(with perforated plate 3mm*) | <b>~950</b> kg/h |
| Motorleistung / IP55                     | Motor drive / IP55                     | <b>2,9</b> kW    |
| Gewicht netto                            | Net weight                             | <b>~115</b> kg   |

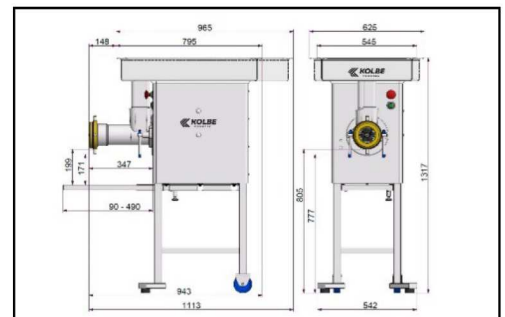

\* Bei 3 mm Endlochscheibe, Verarbeitung von kleinen Frischfleischstücken 0/-1°C ohne Zusätze

\* With 3 mm final hole plate, processing of small beef or pork pieces 0/-1°C without ingredients