

# SW114-II

## STOPFWOLF *MANUAL MINCER*



### Schneidsystem Unger D114

Vorschneider, Lochscheibe 3 mm und 13 mm,  
2 Messer, schmaler und weiter Einlegering,  
zwei Drehzahlen

### Cutting system Unger D114

Precutter, Perforated plate 3 mm and 13 mm,  
2 Knives, small an wide insert ring, two speed

### Maschinenabmessungen [B x T x H]

External dimensions [w x d x h]

679 x 1128 x 1082 mm

## TECHNISCHE DATEN *TECHNICAL DATA*

Technische Änderungen vorbehalten. Maße können abweichen.  
Specifications subject to change without notics. Dimensions may vary.

Schneidsystem	Cutting system	<b>D114</b>
Lochscheiben-Ø	Perforated plate-Ø	<b>114</b> mm
Schüsselvolumen gesamt	Total bowl volume	<b>60</b> Ltr.
Förderleistung [bei 3mm Lochscheibe*]	Output [with perforated plate 3mm]	<b>~1300/</b> <b>2000</b> kg/h
Motorleistung / IP55	Motor drive / IP55	<b>7,5/9,5</b> kW
Gewicht netto	Net weight	<b>~365</b> kg

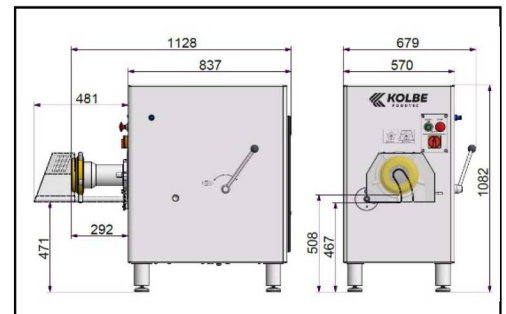

- \* Bei 3 mm Endlochscheibe, Verarbeitung von kleinen Frischfleischstücken 0/-1°C ohne Zusätze
- \* With 3 mm final hole plate, processing of small beef or pork pieces 0/-1°C without ingredients